

# IN-LINEHYDRAULIC

# DELTROL



## FLUID PRODUCT

### インライン型油圧バルブ

株式会社エルシーアイ

神奈川県横浜市港南区大久保1-17-24

〒233-0007 TEL045-849-2881 FAX045-849-2880

ニードルバルブ

フローコントロールバルブ

チェックバルブ



- ・特 長 微調整用カラーリング付ハンドル
- ・仕 様 最高使用圧力 カーボンスチール／35MPa 最低破壊圧 カーボンスチール／140MPa  
 ステンレススチール／35MPa ステンレススチール／140MPa  
 ブロンズ／14MPa ブロンズ／56MPa
- 温度範囲 0リング (パイトン) -26℃～204℃
- 材 質 本 体 スチール、ブロンズ、ステンレススチール  
 ニードル ステンレススチール、ノ ブ アルミニウム、  
 スプリング ステンレススチール、ボ ー ル ステンレススチール、

型 式 黒字 PTネジ 青字 NPTネジ

サイズ	フローコントロール			ニードル			チェック		
	ブロンズ	スチール	ステンス	ブロンズ	スチール	ステンス	ブロンズ	スチール	ステンス
1/8"	EFB10B	EFB10S	EF10SS	ENB10B	ENB10S		EC10B		
1/4"	EFB20B	EFB20S	EF20SS	ENB20B	ENB20S	EN20SS	EC20B	ECB20S	EDC20SS
3/8"	EFB25B	EFB25S	EF25SS	ENB25B	ENB25S		EDC25B	ECB25S	EDC25SS
1/2"	EFB30B	EFB30S	EF30SS	ENB30B	ENB30S		EDC30B	ECB30S	EDC30SS
3/4"	EFB35B	EFB35S		ENB35B	ENB35S		EDC35B	ECB35S	EDC35SS
1"	EF40B	EF40S		EN40B	EN40S		EC40B	EC40S	

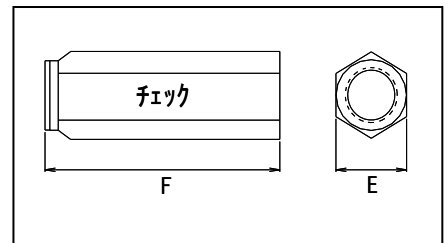
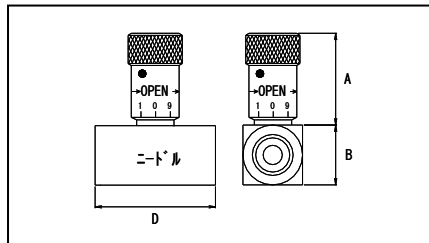
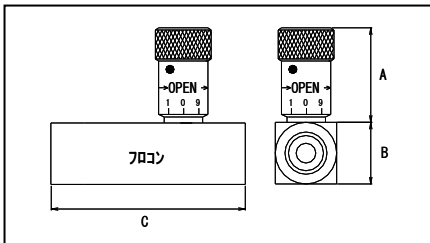

寸 法

サイズ	A(オープン)	A(クローズ)	B(□)	C	D	E(HEX)	F	G
1/8"	31.5	27.0	15.9	49.2	36.5	15.9	42.9	
1/4"	35.8	30.5	19.1	61.1	44.5	19.1	50.8	
3/8"	41.3	34.9	25.4	73.0	52.4	25.4	63.5	
1/2"	50.2	41.3	28.6	87.3	63.5	28.6	73.0	
3/4"	55.6	46.0	34.9	95.3	69.9	34.9	82.6	
1"	163.5	154.0		114.2	114.3	44.5	114.3	61.1

推奨最大流量

単位:L/min

サイズ	フロー&チェック	ニードル
1/8"	11.4	17.0
1/4"	22.7	37.9
3/8"	37.9	68.1
1/2"	45.4	106.0
3/4"	75.7	151.4
1"	208.2	378.5

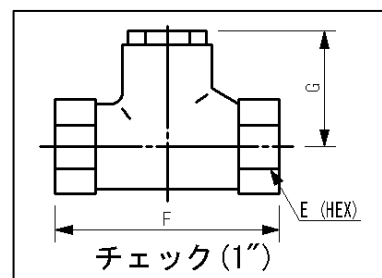

## フローコントロールバルブ

## ニードルバルブ

## チェックバルブ



- ・得 長 低 価 格
- ・仕 様 最高使用圧力

ネジサイズ Rc 1/8" ~ 3/4"  
 温度範囲 -26 ~ 204℃  
 材 質 本体 スチール、ブロンズ、ステンレススチール  
 ニードル ステンレススチール、 ノ ブ アルミニウム、  
 スプリング ステンレススチール、 ボール ステンレススチール、

型 式 黒字 PTネジ 青字 NPTネジ

サイズ	フローコントロール			ニードル			チェック		
	ブロンズ	スチール	ステンレス	ブロンズ	スチール	ステンレス	ブロンズ	スチール	ステンレス
1/8"	FB10BK	FB10SK	F10SSK	NB10BK	NB10SK	N10SSK	C10B	C10S	
1/4"	FB20BK	FB20SK	F20SSK	NB20BK	NB20SK	N20SSK	C20B	C20S	C20SS
3/8"	FB25BK	FB25SK	F25SSK	NB25BK	NB25SK	N25SSK	C25B	C25S	C25SS
1/2"	F30BK	FB30SK	F30SSK	N30BK	NB30SK	N30SSK	C30B	C30S	C30SS
3/4"	F35BK	FB35SK		N35BK	NB35SK	N35SSK	C35B	C35S	C35SS

### 寸 法

サイズ	D(HEX)	E(開)	G	L	S
1/8"	17.5	22.2	5.2	44.5	37.3
1/4"	22.2	25.4	9.1	60.3	50.8
3/8"	27.0	30.2	8.7	69.9	57.2
1/2"	33.3	36.5	11.9	81.0	67.5
3/4"	41.3	41.3	13.5	90.5	74.6

推奨最大流量 単位:L/min

サイズ	フロー&チェック	ニードル
1/8"	5.7	12.1
1/4"	11.4	26.5
3/8"	18.9	51.1
1/2"	30.3	85.2
3/4"	45.4	128.7

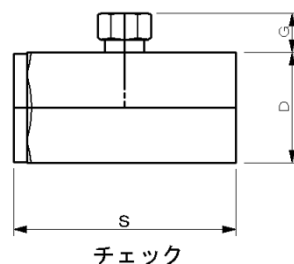
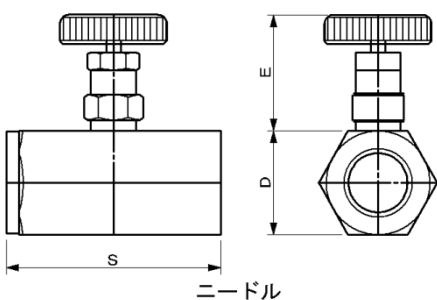
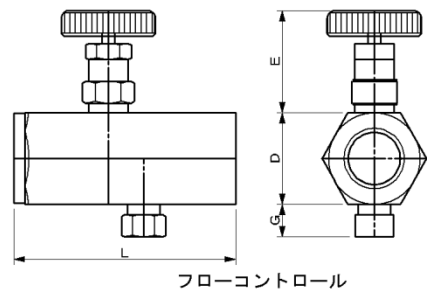

# ニードルストップバルブ



グローブ型

アングル型

- ・特長 最高使用圧力 70MPa、パネル取付可能（取付キット別注文）、  
ネジサイズ Rc 1/8”～3/4”、NPT 1”
- ・仕様 最高使用圧力 カーボンスチール/70MPa 最低破壊圧 カーボンスチール/140MPa
- 温度範囲 Oリング  
-26℃～100℃ (ブナN)  
-26℃～204℃ (バイトン)
- 材質 本体:スチール  
ステム:ステレスチール  
ハンドル:ダイキャスト

## 寸法

サイズ	アングル型				グローブ型			
	A	B	C	柄ノズ	A	B	C	柄ノズ
1/8”				4.8	77.8	22.2	50.8	4.8
1/4”	81.0	27.0	22.2	4.8	77.8	22.2	50.8	4.8
3/8”	96.8	31.8	25.4	7.1	102.4	25.4	60.3	7.1
1/2”	96.8	36.5	28.6	7.1	100.0	31.8	73.0	7.1
3/4”	127.0	39.7	38.1	11.1	125.4	38.1	92.1	11.1
1”					155.6	50.8	101.6	14.3

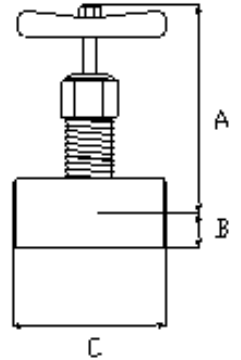

## 型式

サイズ	黒字 PTネジ	青字 NPTネジ
	アングル型	グローブ型
	スチール	スチール
1/8”		SB-150-S1
1/4”	SB-202-S1	SB-250-S1
3/8”	SB-302-S1	SB-350-S1
1/2”	SB-402-S1	SB-450-S1
3/4”	SB-602-S1	SB-650-S1
1”		S-850-S1

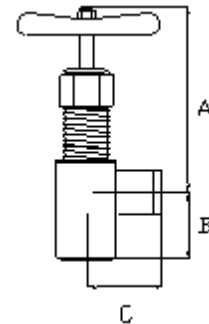

## モデル番号

SB - ③ ⑤0 - ③ ④1 - ⑤P

- ① サイズ  
1: 1/8”  
2: 1/4”  
3: 3/8”  
4: 1/2”  
6: 3/4”  
8: 1”
- ② 種類  
01: アングル型(入口ノズ、出口ノズ)  
02: アングル型(入口、出口ノズ)  
50: グローブ型
- ③ 材質  
S: スチール
- ④ Oリング  
1: ブナN  
3: バイトン
- ⑤ パネル取付キット  
P: 付き(1/2マフ)

# フローコントロールバルブ (圧力補償付)

## EPCB シリーズ

- ・特 長 最高使用圧力 21MPa 0.42~0.49MPa の圧力降下で作動開始 制御流れの精度 ±10%
- ・材 質 本 体 : スチール、 ニードル : ステンレススチール、 ノズル : アルミニウム、  
スプリング : スチール、 ピストン : スチール、

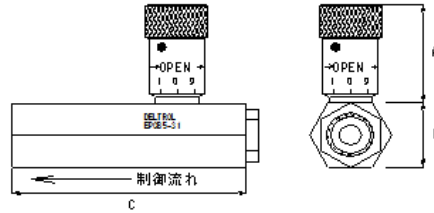

サイズ	A(開)	A(閉)	B (HEX)	C	型 式	流 量 範 囲 (L/min)	最低作動 ΔP(MPa)
1/4"	35.8	30.5	30.2	100.8	EPCB5-21	1.9 - 18.9	0.42
3/8"	50.2	41.3	38.1	137.7	EPCB5-31	3.8 - 37.9	0.49
1/2"	50.2	41.3	41.3	149.2	EPCB5-41	5.7 - 56.8	0.49
3/4"	55.6	46.0	47.6	166.7	EPCB5-61	11.4 - 114	0.49

## PCB シリーズ

- ・特 長 最高使用圧力 21MPa 0.7~1.4MPa の圧力降下で作動開始  
制御流れの精度 5.7L/min未満 : ±15% 5.7L/min以上 : ±10%
- ・材 質 本 体 : スチール、 ニードル : ステンレススチール、 ノズル : アルミニウム、  
スプリング : スチール、 ピストン : スチール、

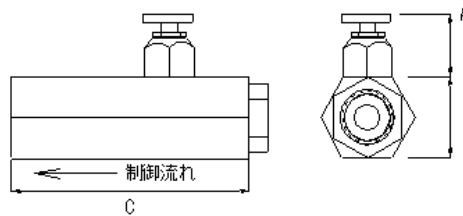

サイズ	A(開)	A(閉)	B (HEX)	C	型 式	流 量 範 囲 (L/min)	最低作動 ΔP(MPa)
1/4"	22.6	19.4	28.6	81.0	PCB5-2	1.9 - 18.9	0.42
3/8"	29.4	23.8	38.1	95.3	PCB5-3	3.8 - 37.9	0.49
1/2"	37.3	31.0	41.3	111.1	PCB5-4	5.7 - 56.8	0.49

## パイロットチェック

- 特 長  
最高 21MPa  
4 : 1 の面積比

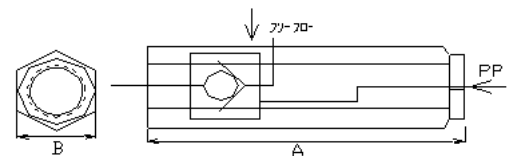

サイズ	A	B (HEX)	パイロットポート	インレットポート	アウトレットポート	流量(最大) l/min	型式
1/4"	104.8	28.6	1/4"	1/4"	1/4"	22.7	PICB20S
3/8"	123.8	34.9	1/4"	3/8"	3/8"	37.9	PICB25S
1/2"	142.9	41.3	1/4"	1/2"	1/2"	45.4	PICB30S